



NEWSLETTER - SRSBK #1

“ Pour l’avenir de la mobilité ”



SOMMAIRE



#263

I - La nouvelle équipe

II - Les évènements

III - Les avancées techniques

IV - Nos partenaires

L'ÉQUIPE

2025 - 2026



Cette année scolaire 2025/2026 sonne le début d'un grand changement pour notre association Sigma Regen Superbike. En plus de l'arrivée d'une nouvelle promo d'étudiants, c'est l'intégration de 3 étudiants en fin de cursus qui ont décidé de s'investir à plein temps sur le projet lors d'une année de césure ! Logan, Arthur et Briec sont les nouveaux responsables techniques et seront prêts à venir en aide à la vingtaine d'étudiants de cette association.

Notre team SRSBK est toujours dirigé par deux anciens élèves de l'école ainsi que 3 professeurs de l'école de SIGMA Clermont. Cette nouvelle année s'annonce grandiose en nouveauté et nos équipes sont plus que motivés à rendre la mobilité de demain encore meilleure !!



LES ÉVÈNEMENTS

Le début de l'année 2025/2026 est orchestré par l'évènement de la mobilité sur la place de Jaude de Clermont-Ferrand. Cette place centrale et la plus attractive de la ville a accueilli, le 12 septembre 2025, cet évènement pour mettre en valeur **la Semaine Européenne de la Mobilité**. Avant de lancer les projets techniques, nous avons donc pu présenter notre premier prototype, la LMT01. Ce modèle avait un rôle de démonstrateur et nous a aussi permis de faire des premiers tests de roulage. Ce moment d'échange avec le public et les différents projets en présentation sur place a enrichi notre projet et nos réflexions sur la matière.



Par la suite, en novembre, Nous avons participer au **salon ORIGINE Auvergne** qui célèbre le "Made In Auvergne". À cette occasion, notre projet a été mis en avant au sein du pôle innovation, un espace dédié aux initiatives émergentes et aux solutions de demain. Cette participation a permis de valoriser notre travail, de présenter nos avancées et d'échanger avec différents acteurs autour des enjeux d'innovation.

L'Ecole de la PERFORMANCE

NOGARO

En plus de nos promotions d'étudiants de Sigma, l'association SRSBK travaille en collaboration avec L'Ecole de la PERFORMANCE. Cette école située à Nogaro, dans le Sud-Ouest de la France, propose des formations en adéquation avec le niveau d'exigence particulièrement élevé des structures de compétition et permet ainsi aux apprenants d'accéder professionnellement aux sports mécaniques.

Lors de la semaine du 09 au 13 février 2026, L'EDLP a accueilli notre prototype LMT01. En compagnie de Dorian, cette équipe de Technicien de Préparation et d'Exploitation de Véhicules de Compétition se sont occupés de concevoir, dimensionner, et fabriquer le faisceau électrique de notre véhicule. Depuis notre passage à L'Ecole de la Performance en début d'année 2025, nous avons intégré des éléments électriques tels qu'un Dash (Tableau de bord), un ECU (ordinateur embarqué) et un PDM (qui remplace les relais et les fusibles) en provenance de MoTeC. Les étudiants ont donc dû adapter le câblage de notre prototype aux nouveautés tout en pensant aux prochaines intégrations.

Un grand merci à ces étudiants passionnés qui ont su nous amener vers l'avant et qui continueront à s'investir dans ce projet innovant.

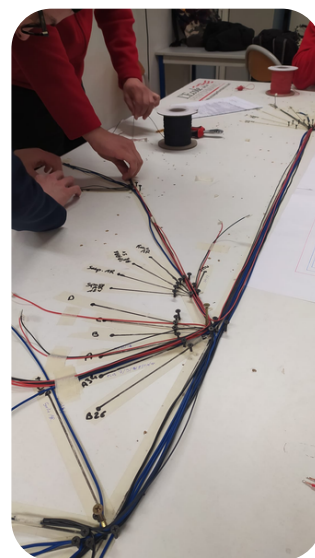



LES AVANCÉES TECHNIQUES

- La Team 1A
- La Team 2A
- La Team 3A / Césure

TECHNIQUES 1A

Les 9 étudiants de 1ère année ont été divisés en 2 groupes. 1 groupe d'étude sur l'aérodynamisme et l'autre sur la consommation d'énergie et les goodies. L'investissement de nouveaux élèves chaque année nous permet de débiter de nouvelles études sur des sujets différents et originaux.



Le **groupe de travail énergie/goodies** a travaillé durant ce premier semestre sur la consommation d'énergie lors de la chauffe des pneus pendant les courses. A termes, l'objectif est de concevoir des méthodes permettant de chauffer les pneus sans consommer trop d'énergie ! Il serait embêtant de consommer plus que notre moto de course ;) En parallèle, ils ont aussi conçu et proposé des goodies pour l'association et le public tel que des porte-clés ou bien des couvre-chefs !!

D'autre part, le second groupe de travail a été attribué à la mission de **l'aérodynamisme**. Au vu de l'intégration de nouveau système, notre prototype devra aussi accueillir de nouvelles formes de carénages. Or, à haute vitesse, l'aérodynamisme est un point clé pour optimiser nos performances. Ces élèves devront alors placer l'innovation et la créativité au sein de leur études !! Des premiers jets ont pu être encouragés, et des moyens de fabrications et des matériaux performants ont déjà été discutés.



TECHNIQUES 2A

La team 2A est un groupe de 8 élèves travaillant en paire durant les heures de projet attiré et sur leur temps personnel. Cette année, les missions 2A sont axées sur la Conception Assisté par Ordinateur qui mènera à des fabrications "Made in Sigma". Notre Centre de Transmission technologiques nous permet d'utiliser des éléments de l'industrie.

Sujet n°1 : les Platines :

Leur objectif est de concevoir un ensemble platines/par-talon/cale-pied réglable. Cette adaptabilité donnera du confort aux pilotes de notre prototype de course afin d'améliorer leurs performances !!

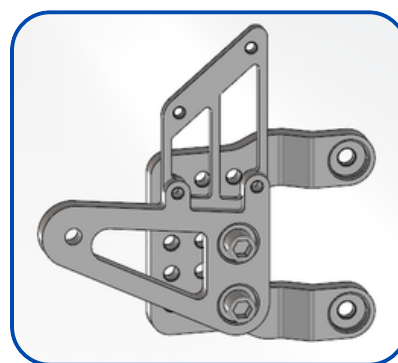
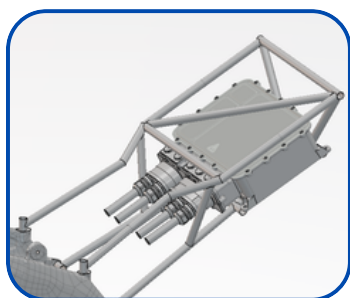

Sujet n°2 : La Boucle arrière :

Leur objectif est de concevoir une nouvelle "Boucle AR racing". La problématique de ce sujet est l'espace d'intégration d'un Inverter qui amène une modification du châssis de la boucle originale.

Sujet n°3 : Les Tés :

Leur objectif est de renouveler les Tés de fourche en un système réglable. Les paramètres principaux réglables seront l'offset et l'angle de chasse.

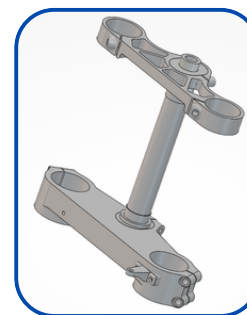
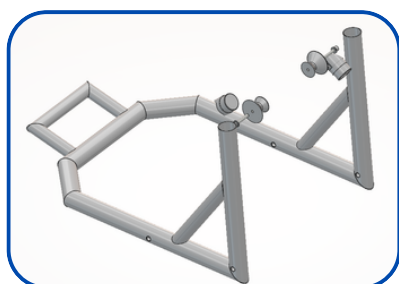

Sujet n°4 : la Béquille arrière :

Leur objectif est de concevoir la béquille arrière réglable pour notre prochain prototype. Elle pourra être 100% compatible avec notre bras oscillant. De plus la béquille accueillera un guidage de la roue arrière pour un changement rapide.

Courant le mois de mars, tous les projets 2A sont déjà entré dans les phases de fabrication. Les résultats finaux seront déployés lors des présentations estivales !!

TECHNIQUES 3A / CÉSURE

La Team 3A est constituée de 4 étudiants suivant le projet depuis 3 années maintenant. De part leur volume d'heure attiré plus important lors de l'année 2025/2026, ces étudiants ont pu travailler sur des sujets plus conséquents. Axée sur la nouvelle batterie, leur réflexion était tournée vers l'intégration du pack batterie ainsi que son changement lors des courses.



Par ailleurs, la team Césure composée de 3 étudiants, s'occupe de faire vivre l'association. Leur travail principal du début d'année, l'essence même du projet, était de faire l'étude complète de la conception jusqu'à la fabrication du système de régénération d'énergie par le train avant. En parallèle, ces élèves sont devenus encadrant pour les promotion de 1A, 2A et 3A. De plus, ils s'occupent aussi des démarches, paperasses, recherches de fonds, communications, etc.





NOUVEAU PARTENAIRE



Lors de nos recherches de fonds de notre année 2025, nous avons réussi à établir un nouveau partenaire. Dans notre culture du "Made in France", nous avons entretenu un échange avec France 2030.

Le **programme France 2030** est un plan d'investissement stratégique lancé par l'État pour accélérer l'innovation et transformer durablement l'économie française. Doté de 54 milliards d'euros, il soutient le développement de technologies de pointe, la transition écologique et la réindustrialisation, avec l'ambition de positionner la France comme un leader dans les secteurs clés de demain. En accompagnant des projets innovants, comme le nôtre, France 2030 constitue un levier majeur pour faire émerger les solutions et les talents qui construiront le futur.

Notre projet, ayant pour objectif de faire évoluer la mobilité de demain, a donc été validé par ce programme. C'est ce qui nous a permis de faire l'acquisition de composants primordiaux pour nos prochains prototypes. Le moteur Hélix ainsi que les produits MoTeC, comme l'ECU et le Dash font partie de cette liste.



Ce partenariat est un tremplin pour notre association. SRSBK est en pleine expansion, ce matériel de pointe est une avancée extraordinaire pour le futur de notre projet. On remercie France 2030 pour leur soutien.

MERCI À NOS PARTENAIRES !

